

TANKSCHUTZARMATUREN

Flammendurchschlagsicherungen

Flammensperren einer neuen Generation.

Genial einfach! Einfach genial!



SCHWING

Vorteile

- Deutlich geringerer Druckverlust
- Breites Spektrum an lieferbaren Nennweiten von DN 25 bis DN 600
- Einfach Reinigungsmöglichkeit
- Leichte Montage und Demontage
- Minimierung von Ablagerungen und Verschmutzungen
- Niedrigere Investitions- und Wartungskosten

Anwendungen

Flammendurchschlagsicherungen sind nach EN ISO 16852 und ATEX 2014/34/EU zertifizierte Armaturen, die überall dort zum Einsatz kommen, wo im Falle eines Brandes das Übergreifen einer Flamme auf andere Anlagenteile mit explosionsfähigen Medien verhindert werden soll.

Beschreibung

Die neue Generation von Flammendurchschlagsicherungen ist das Ergebnis einer langen Entwicklung. Jetzt kann eine innovative Technologie angeboten werden, die völlig anders ist und die Nachteile aller bisherigen Konstruktionen vermeidet. Anstelle der bekannten, gewickelten Bleche werden nun spezielle, aufeinander liegende, ringförmige Metallelemente verwendet. Genial einfach!

Nennweiten:

DN 25 bis DN 600

Betriebstemperatur:

ab - 60°C bis +200°C
(oder höher)

Betriebsdruck:

Ab 0,1 bis 0,5 barü (in einigen Fällen erweiterbar auf bis zu 4,0 barü)

Explosionsgruppen:

I, IIA, IIB3, IIB, IIC



Rohrleitungsarmatur

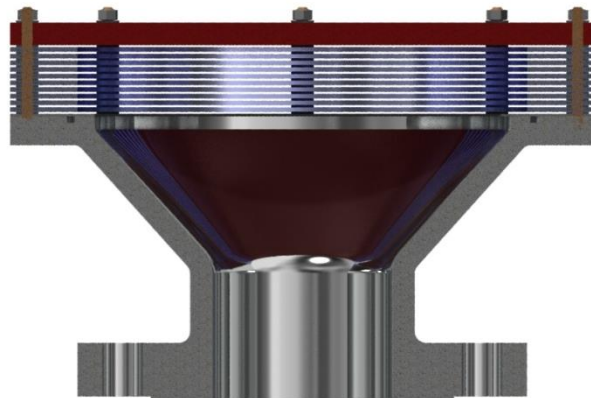

Schnittdarstellung einer Endarmatur aus Edelstahl SS 316

Bauteile	C-Stahl	Edelstahl	Hastelloy	beschichtet (PFA, ETFE u.a.)
Gehäuse	C-Stahl	SS 316	C-276	C-Stahl, beschichtet
Elemente	SS 316	SS 316	C-276	C-276

Weitere Ausführungen auf Anfrage.

FLAMMENDURCHSCHLAGSICHERUNGEN

NEUES DESIGN, GENIAL EINFACH



Neues Design: einfache Scheiben statt gewickelter Elemente

Ein Durchbruch in der Technologie der Flammendurchschlagsicherungen

Dank intensiver innovativer Entwicklungen ist es gelungen, eine Technologie auf den Markt zu bringen, welche die Nachteile des bisher marktüblichen Systems eliminiert.

Statt der Elemente aus gekanteten, gewickelten Blechen werden zukünftig nur noch aufeinanderliegende Scheiben verwendet – ein verblüffend einfaches und äußerst effektives System.



Vorteile der neuen Technologie

- Drastische Reduzierung des Druckverlustes (in einigen Applikationen sogar ganz vernachlässigbar)
- Einfache Montage und Demontage ohne das Risiko, die Teile dabei zu beschädigen
- Sicherer durch Minimierung von möglichen Montagefehlern
- Reduzierung von Ablagerungen und Verschmutzungen dank verbesserter Durchgangskanäle
- Einfache Reinigungsmöglichkeit bis hin zur kompletten Entfernung jeglicher Verschmutzung
- Kleinere Nennweiten und geringeres Gewicht
- Wegfall einer Regenhaube
- Reduzierung von Ersatzteilen
- Geringere Kosten

Ventile für den Tankschutz

Beatmung – Überdruck – Unterdruck

Modulare Bauweise



Vorteile

- Geringere Lagerhaltung durch modulare Bauweise
- Mit Flammensperren kombinierbar
- Geringere Druckverluste
- Höhere Abblaseleistungen
- Kleinere Nennweiten
- Kürzere Lieferzeiten

Anwendungen

Gemäß ATEX 2014/34/EU gebaute Beatmungs-Überdruck und Unterdruckventile schützen Behälter vor unzulässigen Über- und Unterdrücken.

Beschreibung

Die gewichtsbelasteten Prozessventile sind so gebaut, dass sie bei Erreichen eines eingestellten Auslösedrucks öffnen. Der Behälter wird hierdurch in Überdruckrichtung entlüftet (Überdruckventil) und in Unterdruckrichtung belüftet (Unterdruckventil). Ausführungen mit integrierter Flammensperre sind ebenfalls möglich.

Die ebenfalls gewichtsbelasteten Beatmungsventile sind eine Kombination von Über- und Unterdruckventil. Sie blasen bei Erreichen des eingestellten Ansprechüberdrucks ab oder saugen bei Erreichen des eingestellten Ansprechunterdrucks Luft aus der Atmosphäre an.



Beatmungsventil



Beatmungsventils mit integrierten Flammensperren

Bauteile	C-Stahl	Edelstahl	Hastelloy	Beschichtet (PFA, EFTE u.a.)
Gehäuse	C-Stahl	SS 316	C-276	C-Stahl, beschichtet
Sitz, Gewicht	SS 316	SS 316	C-276	C-276
Abdichtung Sitz	Viton/PTFE	Viton/PTFE	Viton/PTFE	Viton/PTFE
ggf. Elemente	SS 316	SS 316	C-276	C-276

Weitere Ausführungen auf Anfrage.

VENTILE – Neues Design



NEUES DESIGN: modulare Bauform – eine neue Philosophie

Das neue Design der Ventile in modularer Bauform bietet enorme Vorteile gegenüber der bisher üblichen Bauweise, wie absolute Flexibilität durch Austauschbarkeit der einzelnen Module, bisher unerreichte Durchsatzleistungen und Wirtschaftlichkeit durch geringeren Lageraufwand und größere Serien.



Vorteile der neuen Technologie

- Alle Varianten von Bauformen sind möglich, wodurch die Dimensionierung optimal an die Anforderungen angepasst werden kann
- Kleinere Nennweiten erforderlich für neue Applikationen
- Höhere Durchflussmengen mit kleineren Druckverlusten
- Einfache Wartung dank besserer Zugänglichkeit zu den inneren Teilen
- Geringerer Lageraufwand aufgrund des modularen Aufbaus mit einem einheitlichen Grundkörper und baugleichen Innenteilen (für Beatmungsventile, Überdruckventile, Unterdruckventile)
- Leistungssteigerung bereits installierter Ventile möglich
- Höhere Dichtigkeit, da die Bearbeitung der Dichtflächen aufgrund der neuen Bauform einfacher ist und somit kleinere Toleranzen erreicht werden können
- Modulares System ermöglicht maximale Produktflexibilität
- Kleinere und leichtere Lösungen falls gewünscht
- Kürzere Lieferzeiten
- Einzigartige Leistungen in der Kombination mit integrierten Flammensperren
- Beste Qualität zu bestem Preis



SCHWING Verfahrenstechnik GmbH

Oderstr. 7
47506 Neukirchen-Vluyn
www.schwing-pmt.de

Tel.: +49 (0) 2845 930-0
Fax: +49 (0) 2845 930-100
mail@schwing-pmt.de